

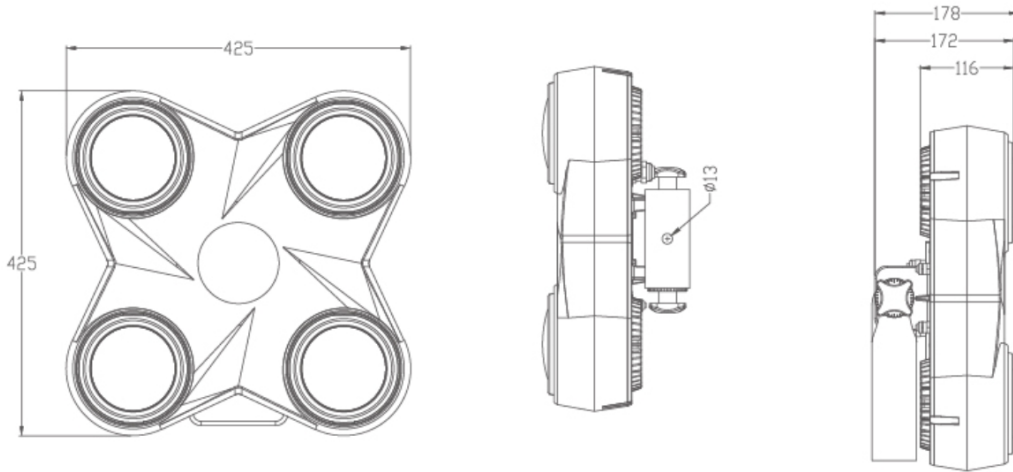

技術資料

- 採用 4 顆 200W COB LED 為光源，出光光束角度 55 度；
- 平均壽命：≥50,000H；
- 均勻的混色系統可調節出鹵素燈效果；
- 快速電子頻閃 1 ~ 25 HZ；
- 控制通道：三種通道模式(2/9/16)；
- 協議：標準 DMX512 協定；
- 資料連接：防水三蕊 XLR 輸入/輸出；
- 顯示：0802 LCD 顯示操作面板；
- 靜音防水風機，智能調速；
- 溫度智慧保護，確保 LED 的使用壽命；
- 鋁合金壓鑄結構；
- 輸入電壓：AC 100V~240V 50/60Hz；
- 防護等級：IP 65；
- 工作環境：-15°C~45°C；
- 燈具尺寸：425mm*425mm*179mm；
- 淨重：12.5 kg。

燈具尺寸圖



照度表

